

ref. 006510

1"

VYR-65

Agrícolas sectoriales

Características generales:

- Aspersor de impacto sectorial agrícola de medio-alto caudal.
- Conexión macho ó hembra de 1".
- Fabricado en latón y acero inox.
- Juntas de rotación de alta resistencia.
- Angulos de la boquillas de 28° y 14°.
- Sistema mecánico sectorial mediante omegas muy fácil y rápido de ajustar.
- Utilizado en riegos de cobertura con caudales medio-alto para cubrir los marcos de cobertura de los laterales y esquinas.
- Gran diseño mecánico e hidráulico que nos proporciona un ahorro energético muy importante y un óptimo coeficiente de cobertura en su reparto.

Especificaciones técnicas:

- Alcance: 16-24 m.
- Caudal: 2240 - 7,840 l/h.
- Presión de trabajo: 3,5 - 6 BAR.
- Sector: Sectorial ó circular.
- Boquillas: Una principal de largo alcance y otra secundaria deflectora de corto alcance.
- Angulos de trayectoria: 28° y 14°.
- Altura máxima de chorro: 3 m.
- Tiempo de rotación: Dependiendo de la presión y boquillas es uniforme y continuo.
- Coeficiente de Uniformidad superior al 90% en marcos de 24x24R, 25x25T, 25x26T.

Aplicaciones:

- Plantaciones hortícolas, cereales, tuberculosas, leguminosas, y frutales.

Dimensiones:

- Atura: 24 cm.
- Ancho: 25 cm.
- Peso: 1,420 grs.
- Unidades por caja: 15.

Opciones:

- Varilla con tornillo difusor rompe-chorro para boquilla principal.
- Trípode plegable para instalación móvil.
- Este modelo es una de las opciones para funcionar sobre nuestro carro de avance para riego VYR-5300.

Modelos:

- Ref. 006500:** Sin tornillo difusor. 1" hembra.
- Ref. 006501:** Sin tornillo difusor. 1" macho.
- Ref. 006510:** Con tornillo difusor. 1" hembra.
- Ref. 006511:** Con tornillo difusor. 1" macho.

VYR-65

Despiece y tablas

EJEMPLO DE TEST DE UNIFORMIDAD

BAR	3,2
Caudal	3275 L/h
Boquillas	6,3 X 2,4 mm
Centro	C.I.T
Veloc. Rot.	1,2 min/rev.
Altura	100 cm
Duración	60m
T°	20°C
Veloc. viento	4,5 m/seg.
Fecha	24/05/2009

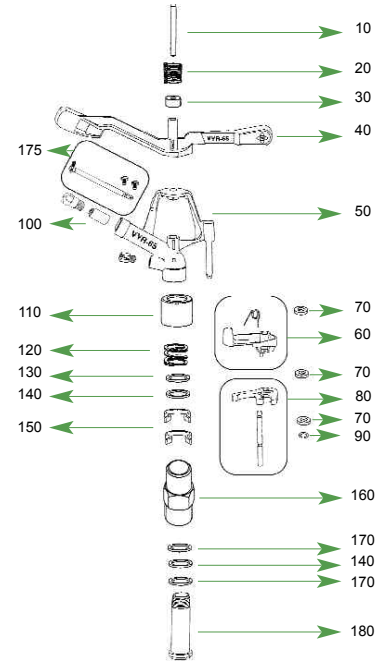
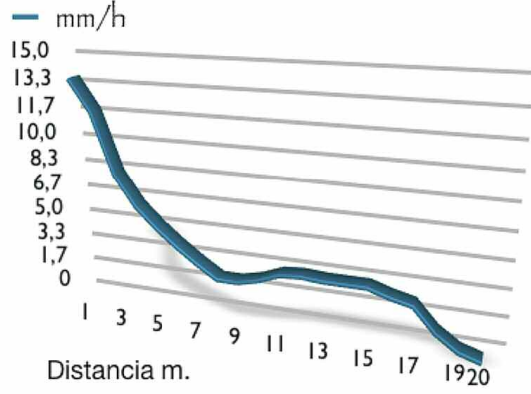

Boquillas

	7/32" 5,55 mm.	1/4" 6,35 mm.	9/32" 7,14 mm.	11/32" 8,73 mm.	3/8" 9,52 mm.					
Bars	Lit./h.	Ø mts.	Lit./h.	Ø mts.	Lit./h.	Ø mts.	Lit./h.	Ø mts.	Lit./h.	Ø mts.
3,50	2.240	33	2.920	34,20	3.700	36	5.400	39	6.240	40,20
4,20	2.470	34,80	3.220	34,80	4.080	39	5.940	40,40	6.940	43,80
4,90	2.670	36	3.490	37,80	4.220	42	6.460	43,20	7.530	45
5,25	2.760	37,20	3.630	38,40	4.600	42,60	6.710	44,40	7.830	45,60
5,60	2.860	37,80	3.740	39	4.740	43,20	6.940	45,60	8.100	46,10

	3/16 x 1/8" 4,76 x 3,17 mm.	7/32 x 1/8" 5,55 x 3,17 mm.	1/4 x 1/8" 6,35 x 3,17 mm.	9/32 x 1/8" 7,14 x 3,17 mm.	5/18 x 1/8" 7,93 x 3,17 mm.	11/32 x 1/8" 8,73 x 3,17 mm.				
Bars	Lit./h.	Ø mts.	Lit./h.	Ø mts.	Lit./h.	Ø mts.	Lit./h.	Ø mts.	Lit./h.	Ø mts.
3,50	2.429	30,50	3.020	33,60	3.701	34,80	4.472	36,60	5.316	38,40
4,20	2.657	32	3.315	35,40	4.154	35,40	4.927	39,60	5.770	40,80
4,74	2.747	32	3.474	36	4.246	37,80	5.064	40,80	6.040	42
5,27	2.975	32,30	3.769	37,80	4.542	39	5.495	43,20	6.517	44,50
5,60	3.133	33	3.928	38,40	4.723	39,60	5.632	43,80	6.722	45,80

STANDARD

- Las zonas sombreadas no son recomendables para una distribución óptima.
- Los aspersores se suministrarán con toberas estándar si no se especifica nada en contra.
- Para calcular el caudal, sumar el de las dos boquillas. El alcance de la boquilla posterior deberá ser inferior a la boquilla principal.

